

# **Hisense**

## NÁVOD K OBSLUZE

Děkujeme velmi pěkně za zakoupení tohoto klimatizačního zařízení. Před instalací a používáním tohoto spotřebiče si prosím důkladně přečtěte tento návod k obsluze a uložte ho pro jeho budoucí využití.



# Obsah

---

<b>BEZPECNOSTNÍ POKYNY</b> .....	1
<b>PRÍPRAVA PRED POUŽITÍM</b> .....	3
<b>BEZPECNOSTNÍ OPATRENÍ</b> .....	4
<b>POKYNY K INSTALACI</b> .....	13
SCHÉMA INSTALACE .....	13
VÝBĚR MÍSTA INSTALACE .....	13
INASTALACE VNITŘNÍ JEDNOTKY .....	14
<b>ÚDRŽBA</b> .....	20
<b>OCHRANA</b> .....	21
<b>REŠENÍ PROBLÉMU</b> .....	22
<b>IDENTIFIKACE DÍLŮ</b> .....	23
VNITŘNÍ JEDNOTKA .....	23
VNEJŠÍ JEDNOTKA .....	23
DISPLEJ VNITŘNÍ JENDOTKY .....	24

Informace o používání dálkového ovladače naleznete v „Návodu k obsluze dálkového ovladače“.

# Bezpečnostní pokyny

- 1. Před instalací klimatizace si pečlivě přečtete tento návod a nainstalujte klimatizaci přesně podle pokynů v něm uvedených. Jen tak bude klimatizace pracovat správně.
- 2. **Dbejte na to, během přemístování klimatizace nedošlo ke vniknutí vzduchu do chladicího systému nebo úniku chladiva.**
- 3. Klimatizace musí být správně uzemněná.
- 4. Před připojením klimatizace k elektrické síti se ujistěte, že jsou propojovací kabely i potrubí v pořádku.
- 5. Musí být nainstalován tlakový vypínač klimatizace.
- 6. Po instalaci musí spotřebitel správně obsluhovat klimatizaci v souladu s tímto návodem. Dále je nutné mít k dispozici vhodný sklad pro údržbu a přesun klimatizace v budoucnu.
- 7. **Pojistka vnitřní jednotky: T 3.15A 250VAC nebo T 5A 250VAC. Parametry pojistky musí odpovídat údajům uvedeným na sítotisku na desce plošných spojů.**
- 8. **Pojistka vnitřní jednotky pro modely 7k 12k: T 15A 250VAC nebo T 20A 250VAC. Parametry pojistky musí odpovídat údajům uvedeným na sítotisku na desce plošných spojů.**
- 9. **Pojistka vnější jednotky pro modely 18k: T 20A 250VAC.**
- 10. **Pojistka vnější jednotky pro modely 24k: T 30A 250VAC .**
- 11. Pokyny k instalaci pro spotřebiče, které mají být trvale připojeny k pevnému vedení a mají svodový proud, který může překročit 10 mA, musí uvádět, že je vhodné nainstalovat zařízení na ochranu proti zbytkovému proudu s jmenovitým zbytkovým provozním proudem nepřesahujícím 30 mA.
- 12. Varování: Zásah elektrickým proudem může způsobit poranění nebo smrt. Před přistoupením k instalaci nebo údržbě vždy nejprve odpojte klimatizaci od elektrické sítě.
- 13. Maximální délka potrubí mezi vnitřní a vnější jednotkou by neměla přesahovat 5 m. Větší vzdálenost může negativně ovlivnit účinnost klimatizace.
- 14. Tento spotřebič smí používat osoby (včetně dětí) s omezenými fyzickými, smyslovými nebo duševními schopnostmi nebo s nedostatečnými zkušenostmi a znalostmi pouze tehdy, pokud se nacházejí pod dohledem odpovědné osoby nebo pokud byly seznámeny se správným a bezpečným používáním spotřebiče a chápou rizika s tím spojená. Děti si nesmí se spotřebičem hrát. Děti smí provádět čištění a uživatelskou údržbu spotřebiče pouze pod dohledem odpovědné osoby.
- 15. Tento spotřebič smí používat děti starší 8 let a osoby se sníženými fyzickými, smyslovými nebo duševními schopnostmi nebo s nedostatečnými zkušenostmi a znalostmi pouze tehdy, pokud se nacházejí pod dohledem odpovědné osoby nebo pokud byly seznámeny se správným a bezpečným používáním spotřebiče a chápou případná rizika s tím spojená. Děti si se spotřebičem nesmí hrát. Děti smí provádět čištění a uživatelskou údržbu spotřebiče pouze pod dohledem odpovědné osoby.
- 16. Vybité baterie vyjměte z dálkového ovladače a zlikvidujte je v souladu s platnými předpisy. Likvidace vybitých baterií --- Zlikvidujte baterie jako tříděný komunální odpad na příslušném sběrném místě.

# Bezpečnostní pokyny

---

- 17. Pokud je klimatizace napevno připojena k elektrické síti musí být vybavena součástkami, které splňují funkci ochrany proti přepětí a úplného odpojení kontaktů podle kategorie přepětí III. Tyto součástky musí být začleněny do pevné sítě elektroinstalace v souladu s pravidly elektroinstalace.
- 18. Poškozený napájecí kabel smí z bezpečnostních důvodů vyměnit pouze výrobce, jeho servisní zástupce nebo jiná podobně kvalifikovaná osoba.
- 19. Tato klimatizace musí být připojena k elektrické síti v souladu s platnými elektroinstalačními předpisy.
- 20. Instalaci klimatizace smí provést pouze kvalifikovaný nebo odborný personál.
- 21. Klimatizaci byste neměli instalovat v prádelně.
- 22. Před přistoupením k instalaci klimatizace se seznamte s „Pokyny k instalaci“.
- 23. Před přistoupením k údržbě klimatizace si přečtěte kapitolu „Údržba“.
- 24. U modelů používajících chladivo R32 je nutné provést připojení potrubí na venkovní straně.

# Příprava před použitím

## Poznámky

- U multisystému je druh chladiva uveden na štítku vnější jednotky.
- Při plnění chladicího okruhu musí být chladivo v kapalném stavu, pokud se jedná o chladivo R32. V opačném případě se může chemické složení chladiva (R32) uvnitř systému změnit a ovlivnit tak výkon klimatizace.
- V závislosti na charakteru chladiva (R32, hodnota GWP je 675) je tlak potrubí velmi vysoký, proto buďte při instalaci a opravách klimatizace opatrní.
- Poškozený napájecí kabel smí z bezpečnostních důvodů vyměnit pouze výrobce, jeho servisní technik nebo jiná podobně kvalifikovaná osoba.
- Instalaci této klimatizace smí provádět pouze odborní servisní technici v souladu s tímto návodem.
- Teplota chladicího okruhu je vysoká, udržujte proto propojovací kabel v dostatečné vzdálenosti od měděného potrubí.

## Přednastavení

Před používáním klimatizace prosím zkontrolujte následující:

### • Přednastavení dálkového ovladače

Po každé výměně baterií nebo novém připojení k elektrické síti se dálkový ovladač automaticky přednastaví na tepelné čerpadlo. Je možné použít stejný dálkový ovladač jako pro tepelné čerpadlo i tehdy, pokud Váš model klimatizace disponuje pouze funkcí chlazení.

### • Funkce podsvícení dálkového ovladače (volitelné)

Podsvícení aktivujete podržením libovolného tlačítka na dálkovém ovladači.

Podsvícení se automaticky vypne po uplynutí 4 sekund.

Poznámka: Podsvícení je volitelná funkce.

### • Přednastavení automatického restartu

Klimatizace je vybavena funkcí automatického restartu.

## Ochrana životního prostředí

Tento spotřebič je vyrobený z recyklovatelného nebo dále využitelného materiálu.

Recyklace nebo likvidace spotřebiče musí být provedena v souladu s platnými nařízeními o likvidaci a recyklaci odpadů. Před odevzdáním spotřebiče k likvidaci odstraňte napájecí kabel, aby nebylo možné spotřebič dále používat.

Pokud potřebujete více informací o recyklaci nebo likvidaci, obraťte se prosím na příslušný úřad, který se zabývá touto problematikou, nebo na prodejce, u kterého jste spotřebič zakoupili.

### LIKVIDACE VYSLOUŽILÉHO SPOTŘEBIČE

Tento spotřebič je označený podle Evropské směrnice 2012/19/EU o odpadních elektrických a elektronických zařízeních (OEEZ). Toto označení upozorňuje na to, že tento spotřebič nelze zlikvidovat spolu s běžným domácím odpadem.

Přístupujte k recyklaci takovýchto spotřebičů odpovědně, předejdete tak možnému znečištění životního prostředí a poškození lidského zdraví nekontrolovanou likvidací odpadu a zároveň podpoříte udržitelné nakládání s odpady a materiálními zdroji. Vysloužilý spotřebič lze odevzdat ve sběrně elektroodpadu, případně můžete kontaktovat prodejce, u kterého jste spotřebič zakoupili. Tímto způsobem zajistíte ekologickou likvidaci vysloužilého spotřebiče.



# Bezpečnostní opatření

V tomto návodu k instalaci klimatizace jsou použity následující symboly:

 Neprovádějte tuto činnost.

 Věnujte pozornost této situaci.

 Je vyžadováno uzemnění.

 Varování: Nesprávné používání může zapříčinit vznik nebezpečí, které může vést ke zranění nebo smrti.

 Použijte správné napájení v souladu s údaji uvedenými na výrobním štítku klimatizace. V opačném případě může dojít ke vzniku nebezpečí a případně i požáru.



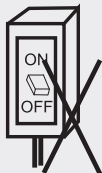

 Dbejte na to, aby nedošlo ke znečištění jisticích prvků klimatizace. Napájecí kabel připojte pevně a správně ke klimatizaci i jisticím prvkům. Nedostatečné připojení může poškodit klimatizaci nebo způsobit úraz elektrickým proudem nebo požár.





 Nevypínejte klimatizaci pomocí jisticích prvků nebo vytažením zástrčky napájecího kabelu ze zásuvky. Mohlo by dojít k jiskření a následně i k požáru.



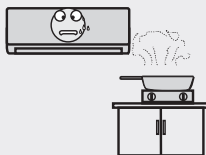

 Uživatel je zodpovědný za řádné uzemnění klimatizace. Uzemnění smí provést pouze oprávněná osoba podle příslušných předpisů.

 Dlouhodobý pobyt v proudu studeného vzduchu je nezdravý. Vzduch z klimatizace by měl proudit do celé místnosti rovnoměrně.



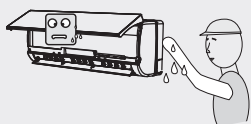

 Neinstalujte klimatizaci do blízkosti plynových hořáků a sporáků.





 Nedotýkejte se ovládacích tlačítek mokřma rukama.

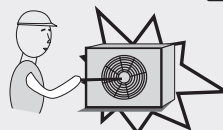

 Pokud dojde k poruše, nejprve vypněte klimatizaci pomocí dálkového ovladače a teprve poté odpojte klimatizaci od elektrické sítě.

 Nikdy nevkládejte tyč nebo podobný předmět do ventilátoru jednotky. Mohli byste se poranit a zároveň způsobit poškození klimatizace, neboť ventilátor se otáčí velmi rychle.



 Neopravujte klimatizaci vlastními silami. Nesprávně provedené opravy mohou vést k úrazu elektrickým proudem, poškození klimatizace nebo jiným škodám.



 Nepokládejte na vnější jednotku žádné předměty.

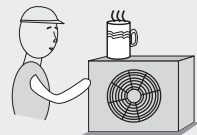

 Nepřestřihujte napájecí kabel, netahejte za něj, nevyvíjejte na něj tlak ani ho nepoškozujte jiným způsobem. Poškozený napájecí kabel může způsobit úraz elektrickým proudem nebo požár.



# Bezpečnostní opatření

## Bezpečnostní opatření pro použití chladiva R32

U multisystému se chladivo týká vnější jednotky. Základní instalační postup je stejný jako o běžného chladiva (R22 nebo R410A). Věnujte však pozornost následujícím bodům:

### CAUTION

1. Přeprava zařízení obsahujících hořlavá chladiva  
Dodržování přepravních předpisů
2. Značení zařízení pomocí značek  
Dodržování místních předpisů
3. Likvidace zařízení používajících hořlavá chladiva  
Dodržování národních předpisů
4. Skladování zařízení/spotřebičů  
Skladování zařízení by mělo probíhat v souladu s pokyny výrobce.
5. Skladování baleného (neprodaného) zařízení
  - Ochrana obalu by měla být konstruována tak, aby mechanické poškození zařízení uvnitř obalu nezpůsobilo únik chladiva.
  - Maximální počet zařízení, která mohou být skladována společně, je stanoven místními předpisy.
6. Informace o údržbě
  - 6-1 Kontrola prostor  
Před zahájením prací na systémech obsahujících hořlavé chladivo je nezbytné provést bezpečnostní kontroly a minimalizovat tak nebezpečí vznícení. Před přistoupením k opravám chladicího systému je nutné dodržet následující bezpečnostní opatření.
  - 6-2 Pracovní postup  
Práce se provádějí za řízeného postupu, aby se minimalizovalo nebezpečí přítomnosti hořlavého plynu nebo páry v průběhu prací.
  - 6-3 Pracovní prostor
    - Všichni pracovníci údržby a další pracovníci pracující v této oblasti musí být poučeni o povaze prováděné práce. Je třeba se vyvarovat práce v uzavřených prostorech.
    - Oblast kolem pracovního prostoru musí být odříznuta. Zajistěte v pracovním prostoru odpovídající podmínky pro práci s hořlavým materiálem.
  - 6-4 Kontrola přítomnosti chladiva
    - Prostor musí být před prací i během ní kontrolován pomocí vhodného detektoru chladiva. Technik si musí být vědom případných hořlavých atmosfér.
    - Ujistěte se, že zařízení pro detekci úniků je vhodné pro použití s hořlavými chladivy, je tedy bez jiskření, dostatečně utěsněné a bezpečné.



# Bezpečnostní opatření

## UPOZORNĚNÍ

### 6-5 Přítomnost hasicího přístroje

- Při jakýchkoliv pracích na chladicím zařízení a/nebo s tím souvisejících součástích musí být k dispozici vhodné zařízení pro hašení požáru.
- Hasicí přístroj může být práškový nebo sněhový (CO<sub>2</sub>).

### 6-6 Absence zdrojů vznícení

- Osoba provádějící práce spojené s chladicím systémem zahrnující manipulaci s potrubím, které obsahuje nebo obsahovalo hořlavé chladivo, nesmí používat žádné zdroje vznícení takovým způsobem, při kterém by hrozilo nebezpečí požáru nebo výbuchu.
- Veškeré možné zdroje vznícení včetně kouření cigaret by se měly nacházet dostatečně daleko od místa instalace, opravy, demontáže a likvidace, neboť při těchto pracích by mohlo dojít k uvolnění hořlavého chladiva do okolního prostoru.
- Před zahájením prací v prostoru kolem spotřebiče je nutno zkontrolovat, zda nehrozí nebezpečí požáru nebo vznícení. V prostoru by měly být umístěny značky „Zákaz kouření“.

### 6-7 Větraný prostor

- Před manipulací se systémem se ujistěte, že prostor, ve kterém se spotřebič nachází, je otevřený nebo dostatečně odvětrávaný.
- Prostor musí být odvětráván po celou dobu, kdy jsou práce prováděny.
- Větrání by mělo bezpečně rozptýlit jakékoliv množství uvolněného chladiva a odvést je do atmosféry.

### 6-8 Kontrola chladicího zařízení

- Vyměňované elektrické součástky musí být vhodné pro daný účel a mít správnou specifikaci.
- Vždy dodržujte pokyny výrobce týkající se údržby a servisu. V případě pochybností kontaktujte technické oddělení výrobce.
- Při instalacích s použitím hořlavého chladiva je nutné provést následující kontroly:
  - Velikost náplně odpovídá velikosti prostoru, uvnitř kterého jsou instalovány součástky obsahující chladivo;
  - Ventilační zařízení a výstupy vzduchu fungují správně a nedochází k jejich blokování;
  - Pokud se používá nepřímý chladicí okruh, je nutné zkontrolovat sekundární okruh na přítomnost chladiva;
  - Značení na zařízení je stále viditelné a čitelné. Značky a symboly, které nejsou čitelné, je nutno opravit;

# Bezpečnostní opatření

## UPOZORNĚNÍ

– Chladicí potrubí a jeho součásti jsou nainstalovány v takové poloze, ve které nebudou vystaveny látce, která by mohla zapříčinit korozi součástí obsahujících chladivo, případně jsou vyrobeny z materiálů odolných vůči korozi nebo jsou proti korozi vhodně chráněny.

### 6-9 Kontrola elektrických zařízení

- Opravy a údržba elektrických součástí musí zahrnovat počáteční bezpečnostní kontroly a kontroly jednotlivých částí.
- Pokud dojde k poruše, která by mohla ohrozit bezpečnost, nesmí být do vyřešení této poruchy připojen k okruhu žádný elektrický zdroj.
- Pokud poruchu nelze okamžitě opravit, je však nutné pokračovat v činnosti, použije se adekvátní dočasné řešení.
- O dočasném řešení musí být informován vlastník zařízení, všem stranám tedy musí být poskytnuty informace.
- Počáteční bezpečnostní kontroly zahrnují:
  - Vypuštění kondenzátorů: Tento proces musí být proveden bezpečně, aby nedošlo ke vzniku jisker;
  - Při plnění, pravě nebo čištění systému musí být všechny elektrické součástky spolu s vedením chráněny;
  - Zařízení je uzemněno.

### 7. Opravy uzavřených částí

- Před přistoupením k opravě uzavřených součástí je nutné nejprve odpojit od zařízení veškeré elektrické napájecí zdroje. Teprve poté je možné odstranit utěsněné kryty apod.
- Pokud je nevyhnutelně nutné mít zařízení připojeno k elektrické síti během údržby, musí v nejkritičtějších bodech trvale fungovat forma detekce úniků, která upozorní na případnou nebezpečnou situaci.
- Zvláštní pozornost je třeba věnovat následujícímu: Při práci na elektrických součástech nesmí dojít ke změně obalu či pouzdra tak, aby došlo k negativnímu ovlivnění úrovně ochrany.
- Patří sem poškození kabelů, nadměrný počet připojení, nesprávně připevněné svorky, poškození těsnění, nesprávná montáž ucpávek atd.
- Ujistěte se, že zařízení je bezpečně připevněno.
- Ujistěte se, že nedošlo k poškození nebo opotřebením těsnění nebo těsnících materiálů a s tím spojenému pronikání hořlavých atmosfér.
- Náhradní díly musí odpovídat specifikacím výrobce.

### POZNÁMKA:

Použití silikonového těsnícího prostředku může mít negativní vliv na účinnost některých typů zařízení pro detekci úniků. Jiskrově bezpečné součásti není nutné před samotnou prací izolovat.

# Bezpečnostní opatření

## UPOZORNĚNÍ

### 8. Oprava jiskrově bezpečných součástí

- Nepoužívejte v okruhu trvalé induktivní ani kapacitní zařízení, aniž byste se ujistili, že nedojde k překročení povoleného napětí a proudu pro použité zařízení.
- Jiskrově bezpečné součástky jsou jediné typy, se kterými lze pracovat, pokud se nacházíte v přítomnosti hořlavé atmosféry. Zkušební zařízení musí mít správné hodnocení.
- Poškozené součásti lze vyměnit pouze za náhradní díly určené výrobcem.
- V opačném případě by mohlo dojít k netěsnostem a následně ke vznícení chladiva v atmosféře.

### 9. Kabeláž

- Zkontrolujte, zda kabeláž není vystavena opotřebení, korozi, nadměrnému tlaku, vibracím, ostrým hranám nebo jiným nepříznivým vlivům.
- Zkontrolujte rovněž, zda nedošlo k poškození kabeláže vlivem únavy materiálu nebo neustálých vibrací ze zdrojů, jako jsou kompresory nebo ventilátory.

### 10. Detekce hořlavých chladiv

- Za žádných okolností nelze při detekci úniku chladiva používat potenciální zdroje vznícení.
- Nelze používat halogenový hořák (nebo jiný detektor s otevřeným plamenem).

### 11. Metody detekce úniků

- Následující metody detekce netěsnosti se považují za přijatelné pro systému obsahující hořlavé chladivo:
  - Pro detekci hořlavých chladicích látek se používají elektronické detektory úniku, jejich citlivost však nemusí být adekvátní nebo může vyžadovat opakovanou kalibraci (Detekční zařízení musí být kalibrováno v prostoru bez chladiva.)
  - Detektor nesmí být potenciálním zdrojem vznícení a musí být vhodný pro použité chladivo.
  - Zařízení pro zjišťování netěsností se nastaví na procentní podíl dolní hranice hořlavosti (LFL) chladiva a musí být kalibrováno na použití chladivo. Příslušné procento plynu (maximálně 25 %) se potvrdí.
  - Kapaliny pro detekci netěsnosti jsou vhodné k použití u většiny chladiv, je však třeba se vyhnout používání čisticích prostředků s obsahem chlóru, neboť chlór může reagovat s chladivem a způsobit tak korozi měděného potrubí.
  - Pokud se domníváte, že dochází k úniku chladiva, musíte ihned odstranit/uhasit všechny otevřené plameny.
  - Pokud je zjištěn únik chladiva, který vyžaduje tvrdé pájení, musí být veškeré chladivo odstraněno ze systému nebo izolováno (pomocí uzavíracích ventilů) v části systému vzdálené od netěsného místa.
  - Před pájením i v jeho průběhu je nutné vyčistit systém dusíkem bez obsahu kyslíku (OFN).

### 12. Odstranění a vyprázdnění

- Pokud je nutné narušit chladicí okruh kvůli opravě - nebo k jinému účelu -, použijte běžný postup.
- Je však důležité dodržovat osvědčenou praxi, jelikož chladivo je hořlavé.
- Dodržujte následující postup:
  - odstraňte chladivo;

# Bezpečnostní opatření

## UPOZORNĚNÍ

- očistěte okruh inertním plynem;
- vyprázdněte;
- opět očistěte inertním plynem;
- otevřete okruh řezáním nebo pájením.
- Chladicí kapalina musí být přelita do vhodných lahví.
- Z bezpečnostních důvodů je nutné „propláchnout“ systém dusíkem bez obsahu kyslíku (OFN).
- Tento proces může vyžadovat několikeré opakování.
- K propláchnutí systému nelze používat stlačený vzduch nebo kyslík.
- Proplachování musí být provedeno přerušením vakua v systému pomocí dusíku bez obsahu kyslíku (OFN). Poté se pokračuje v plnění až do dosažení pracovního tlaku, následuje odvětrání do atmosféry a nakonec obnovení vakua.
- Tento proces se opakuje tak dlouho, dokud se v systému nachází chladivo. Při použití poslední dávky dusíku bez obsahu kyslíku (OFN) je nutné obnovit v systému atmosférický tlak, by bylo možné pokračovat v práci.
- Tato operace je naprosto zásadní, pokud se bude pájet potrubí.
- Ujistěte se, že se vývod vývěvy nenachází v blízkosti zdrojů vznícení a je k dispozici větrání.

### 13. Postup plnění

- Kromě obvyklých postupů při plnění musí být dodrženy následující požadavky:
  - Při používání plnicího zařízení se ujistěte, že nedochází ke kontaminaci různých chladiv.
  - Hadice nebo potrubí musí být co nejkratší, aby se minimalizovalo množství obsaženého chladiva.
  - Lahve musí zůstat ve svislé poloze.
  - Před přistoupením k plnění chladiva se ujistěte, že chladicí systém je uzemněný.
  - Po dokončení plnění označte systém (pokud jste to neprovedli před plněním).
  - Dbejte na to, aby nedošlo k přeplnění chladicího systému.
- Před plněním systému musíte provést tlakovou zkoušku pomocí dusíku bez obsahu kyslíku (OFN).
- Po dokončení plnění a před uvedením do provozu je nutné otestovat systém.
- Proces plnění dokončíte provedením zkoušky těsnosti.

### 14. Vyřazení z provozu

- Před provedením tohoto postupu je nezbytné, aby se technik seznámil se zařízením a všemi jeho detaily.
- Technik by měl mít dostatečnou praxi, aby mohl správně a bezpečně odebrat chladivo ze zařízení.
- Před provedením úkolu se nejprve odebere vzorek oleje a chladiva pro případ, že bude nutné před opětovným použitím recyklovaného chladiva provést analýzu. Ke zdárnému provedení úkolu je nutné mít k dispozici elektrickou energii.
- a) Seznamte se nejprve se zařízením a jeho provozem.
- b) Elektricky izolujte systém.

# Bezpečnostní opatření

## UPOZORNĚNÍ

- c) Před samotným odebráním chladiva zkontrolujte následující:
- v případě potřeby je k dispozici zařízení pro manipulaci s lahvemi naplněnými chladivem;
  - k dispozici jsou všechny osobní ochranné prostředky a jsou používány správně;
  - na proces odebrání chladiva dohlíží kvalifikovaná osoba;
  - zařízení pro odebrání chladiva a lahve, ve kterých bude chladivo skladováno, odpovídají příslušným normám.
- d) Pokud je to možné, odčerpejte chladicí systém.
- e) Pokud není možné dosáhnout vakua, rozdělte potrubí tak, aby bylo možné odstranit chladivo z jednotlivých částí systému.
- f) Ujistěte se, že se láhev před plněním nachází na váze.
- g) Spusťte zařízení pro odebrání chladiva a postupujte podle pokynů výrobce.
- h) Nepřepĺnujte lahve. (Množství chladiva nesmí překročit 80 % objemu lahve.)
- i) Nepřekračujte maximální pracovní tlak lahví, a to ani dočasně.
- j) Po správném naplnění lahví chladivem a dokončení procesu se ujistěte, že lahve s chladivem byly spolu s plnicím zařízením ihned odstraněny z prostoru, kde se plnění provádělo, a že jsou všechny izolační ventily na zařízení uzavřeny.
- k) Odebraným chladivem nelze plnit jiný chladicí systém, pokud chladivo nebylo vyčištěno a zkontrolováno.

### 15. Označení

- Zařízení musí být označeno štítkem s informací, že bylo vyřazeno z provozu a z chladicího systému bylo odebráno chladivo.
- Označení musí být datováno a podepsáno.
- Ujistěte se, že se na zařízení nacházejí štítky s informací, že zařízení obsahuje hořlavé chladivo.

### 16. Plnění systému chladivem

- Při odebrání chladiva ze systému, ať už z důvodu servisního zásahu nebo vyřazení z provozu, je nutné postupovat tak, aby veškerá chladicí kapalina byla bezpečně odstraněna.
- Při přemísťování chladiva do lahví se ujistěte, že používáte vhodné lahve, ze kterých bude možné chladivo opět přemístit do chladicího systému.
- Ujistěte se, že máte k dispozici správný počet lahví pro kompletní vyprázdnění chladicího systému.
- Všechny použité lahve jsou určeny pro recyklované chladivo a jsou označeny příslušným štítkem (tedy jako speciální lahve pro zpětné plnění chladiva).
- Lahve musí být vybaveny pojistným ventilem a příslušnými uzavíracími ventily v dobrém provozním stavu.
- Prázdné lahve je nutné odstranit a před plněním zchladit, pokud je to možné.
- Plnicí zařízení musí být v dobrém provozním stavu. Musí být k dispozici seznam pokynů týkajících se provozu zařízení. Zařízení musí být vhodné k plnění hořlavých chladiv.

## UPOZORNĚNÍ





- Kromě toho musí být k dispozici sada kalibrovaných vah v dobrém provozním stavu.
- Hadice musí být kompletní s těsníci spojky v dobrém stavu.
- Před použitím plnicího zařízení zkontrolujte, zda je v uspokojivém stavu, je správně udržováno a zda jsou všechny elektrické součásti utěsněny, aby nedošlo ke vznícení v případě uvolnění chladiva.
- V případě pochybností se obraťte na výrobce.
- Odebrané chladivo musí být vráceno dodavateli chladiva ve správné lahvi. O předání odpadu musí být sepsán řádný protokol.
- Nesměšujte chladicí kapaliny v plnicích zařízeních a zejména v lahvích.
- Pokud je nutné odstranit kompresor nebo olej obsažený v kompresoru, odebrání musí být provedeno správným způsobem, aby se hořlavé chladivo nesmíchalo s mazivem.
- Proces odebrání musí být proveden před vrácením kompresoru dodavateli.
- K urychlení tohoto procesu lze nahřát tělo kompresoru, je však možné použít k nahřátí pouze elektrický ohřev.
- Vypouštění oleje ze systému je nutné provádět bezpečně.
- Při přestěhování nebo přemístění klimatizace se obraťte na zkušené servisní techniky, kteří zajistí odpojení a opětovnou instalaci jednotky.
- Neumísťujte pod vnitřní ani vnější jednotku žádné jiné elektrospotřebiče nebo předměty do domácnosti. Kondenzát odkapávající z jednotky by mohl vniknout do těchto spotřebičů a způsobit jejich poškození nebo nesprávnou činnost.
- K urychlení odmrazování nebo k čištění nepoužívejte prostředky, které nebyly doporučeny výrobcem.
- Klimatizace musí být skladována v místnosti bez nepřetržitého provozu zdrojů vznícení (například otevřeného ohně, plynového spotřebiče nebo elektrického ohříváče).
- Nepropichujte klimatizaci ani ji nepalte ohněm.
- Mějte na paměti, že chladivo se nemusí vyznačovat zápachem.
- Udržujte větrací otvory klimatizace bez překážek.
- Klimatizace musí být skladována v dobře větraném prostoru. Velikost tohoto prostoru musí odpovídat velikosti prostor, které jsou určeny pro provoz klimatizace.
- Klimatizace musí být skladována v místnosti bez nepřetržitého provozu otevřeného ohně (například plynového spotřebiče) a zdrojů vznícení (například elektrického ohříváče).

# Bezpečnostní opatření

## UPOZORNĚNÍ

- Každá osoba, která se zabývá prací na chladicím okruhu nebo se k ní dostane, by měla mít platný certifikát od průmyslového akreditovaného hodnotícího orgánu, který povoluje její způsobilost k bezpečnému zacházení s chladivem v souladu s průmyslově uznávanou certifikační specifikací.
- Údržba se smí provádět pouze podle doporučení výrobce klimatizace.
- Údržba a opravy vyžadující pomoc jiného kvalifikovaného personálu musí být prováděny pod dohledem osoby způsobilé k práci s hořlavými chladivem.
- K urychlení procesu odmrazování nebo k čištění nepoužívejte prostředky, které nebyly doporučeny výrobcem.
- Klimatizace smí být nainstalována, provozována a skladována v místnosti s podlahovou plochou větší než 10 m<sup>2</sup>.
- Potrubí smí být nainstalováno pouze do místnosti s podlahovou plochou větší než 10 m<sup>2</sup>.
- Potrubí musí splňovat národní předpisy týkající se plynových instalací.
- Maximální náplň chladiva je 2,5 kg. Náplň chladiva pro konkrétní model klimatizace je uvedena na výrobním štítku vnější jednotky.
- Mechanické konektory používané v interiéru musí odpovídat normě ISO 14903. Pokud chcete už jednou použité mechanické konektory znovu nainstalovat v interiéru, musíte je opatřit novými těsnicími díly.
- Instalace potrubí musí být omezena na minimum.
- Mechanická připojení musí po instalaci zůstat dobře přístupná, aby byla možná jejich údržba.

Vysvětlivky symbolů vyobrazených na vnitřní nebo vnější jednotce.

 Pozor, nebezpečí požáru	VAROVÁNÍ	Tento symbol Vás upozorňuje na to, že klimatizace obsahuje hořlavé chladivo. V případě úniku chladiva a jeho vystavení externímu zdroji vznícení hrozí nebezpečí požáru.
	UPOZORNĚNÍ	Tento symbol upozorňuje na nutnost pečlivého seznámení se s návodem k instalaci a obsluze.
	UPOZORNĚNÍ	Tento symbol upozorňuje na skutečnost, že s touto klimatizací by měl manipulovat pouze servisní technik
	UPOZORNĚNÍ	Tento symbol upozorňuje na skutečnost, že jsou k dispozici informace o klimatizaci, například návod k obsluze nebo instalaci.

# Pokyny k instalaci

## Schéma instalace

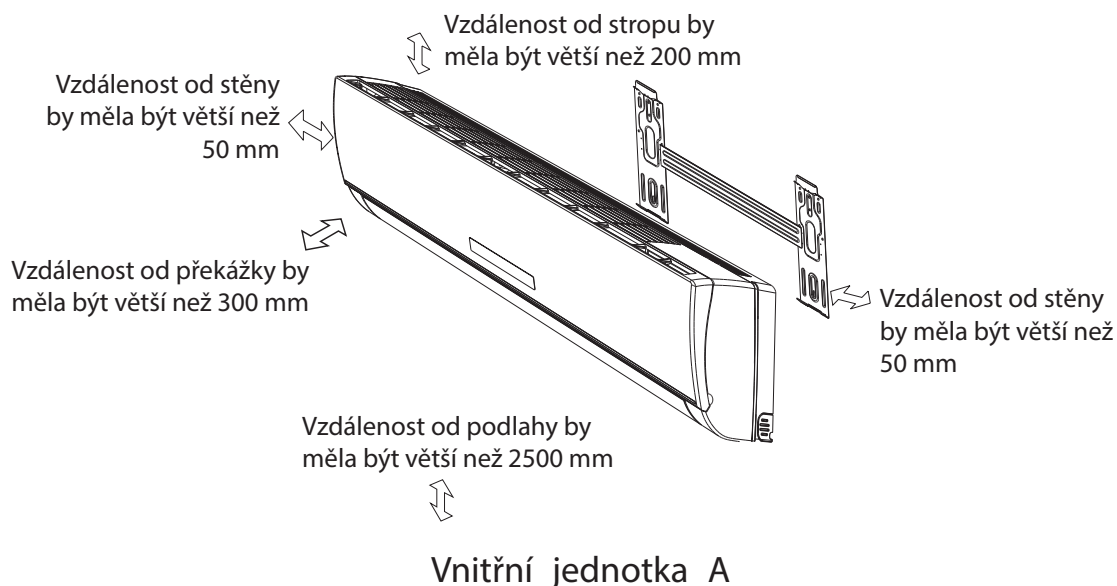

- Výše uvedené obrázky jsou pouze ilustrační a nemusí se shodovat s modelem klimatizace, který jste zakoupili.
- Klimatizace musí být připojena k elektrické síti podle platné vyhlášky. Instalaci a připojení k elektrické síti smí provést pouze kvalifikovaný odborník.

## Výběr místa instalace

Umístění vnitřní jednotky:

1. Pokud se ve směru proudění vzduchu nenachází žádná překážka, vzduch může vycházet z klimatizace do libovolného rohu místnosti.
2. Pro vytvoření otvoru a uložení potrubí zvolte nejlepší místo.
3. Dodržujte potřebné vzdálenosti vnitřní jednotky od stěn a stropu, viz schéma instalace.
4. Nainstalujte jednotku tam, kde bude dostatek místa pro provedení výměny filtru.
5. Umístěte vnitřní jednotku i dálkový ovladač do vzdálenosti alespoň 1 m do televizoru, rádia atd.
6. V blízkosti vstupu vzduchu se nesmí nacházet žádné překážky.
7. Dálkový ovladač nebude pracovat správně v místnosti vybavené digitálním osvětlením.
8. Nainstalujte vnitřní jednotku na stěnu, která je dostatečně pevná a unese hmotnost jednotky.

**Pokyny k instalaci vnější jednotky naleznete v návodu k instalaci vnější jednotky.**



# Pokyny k instalaci

## Instalace vnitřní jednotky

### 1. Instalace kotvicí desky

- 1) Zvolte místo instalace kotvicí desky na základě umístění jednotky a přívodního potrubí.
- 2) Najděte střed montážní desky podle značky na ní. Poté nainstalujte šroub, abyste jej předběžně upevnili.
- 3) Při instalaci kotvicí desky dodržujte horizontální linii pomocí vodováhy.
- 4) Pro kotvicí desku vyvrtejte otvory hluboké 32 mm.
- 5) Pomocí hmoždinek a závitových šroubů upevněte kotvicí desku na zeď.
- 6) Zarovnejte 2 otvory v papírovém kartonu se 2 otvory v montážní desce, jak je znázorněno na obr. 1.
- 7) Zkontrolujte pevnost kotvicí desky. Poté vyvrtejte otvor pro potrubí.

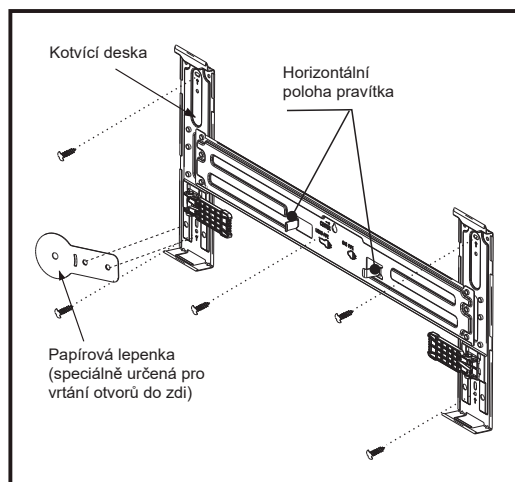

Obr. 1

### 2. Vyvrtání otvoru pro potrubí

- Zvolte místo pro vyvrtání otvoru na základě polohy kotvicí desky.
- Vyvrtejte otvor do stěny o velikosti cca 50 mm. Při vrtání se snažte o mírný sklon dolů směrem k vnější stěně, abyste dosáhli potřebného sklonu při odtoku kondenzátu na základě gravitace.
- Do otvoru ve stěně zasuňte polyetylénovou trubku, nedejte tak k ušpinění stěny.

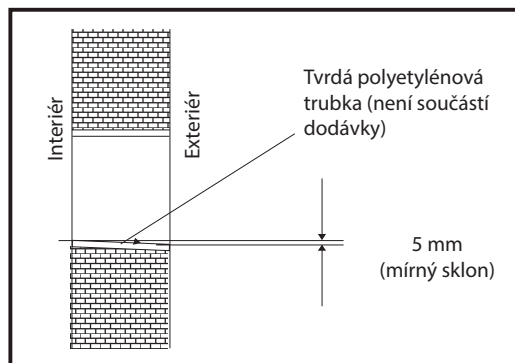

Obr. 2

**Poznámka:** Pokud máte na stěně díru, musíte zarovnat kulatou část papírové desky s dírou na stěně. Poté zarovnejte 2 otvory na montážní desce se 2 otvory v papírovém kartonu (zobrazeno na obr. 1), abyste rozhodli, místo instalace pro montážní desku.

### 3. Příprava potrubí

- 1) Protáhněte potrubí (kapalinové a plynové potrubí) a kabely otvorem ve zdi zvenčí.
- 2) Odřízněte trubku a kabel. Odřízněte kapalinovou a plynovou trubku na správnou délku podle značky polohy na nástěnné montážní desce (obr. 3). Ujistěte se, že řez je rovný (obr. 4).

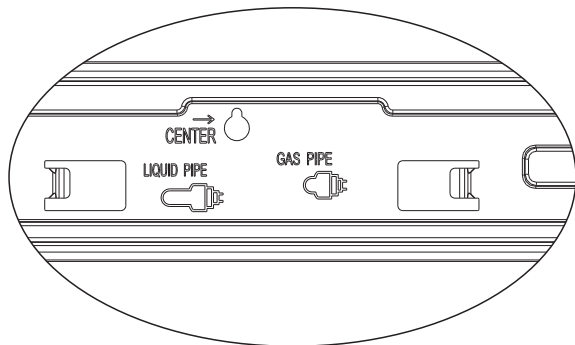

Obr. 3

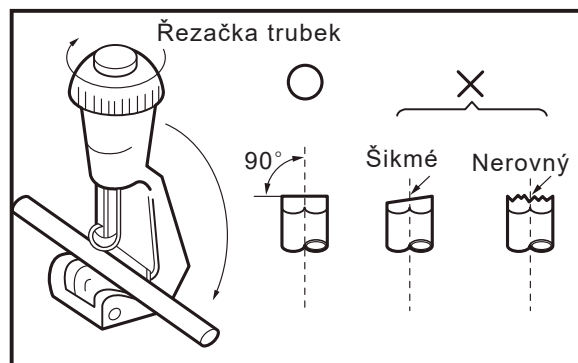

Obr. 4

**Poznámka:** Tvar kotevčí desky může být odlišný od té na obrázku, ale instalační metoda je stejná

# Pokyny k instalaci

## Instalace vnitřní jednotky

- 3) Odstraňte ořepky na řezných hranách. Udržujte výstup potrubí dole, aby se kovový prášek nedostal do potrubí (Obr. 5)
- 4) Rozšiřte potrubí. Před rozšířením trubky vložte výstup trubky do měděné matice. Ujistěte se, že otvor je plochý se hladkým povrchem a rovnoměrnou tloušťkou. (obr. 6)

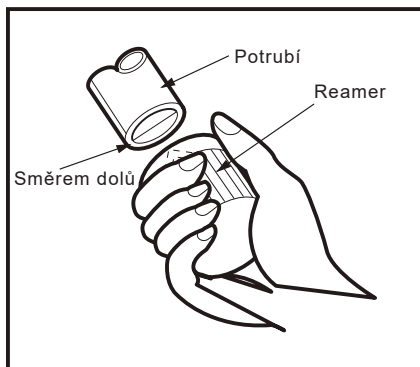

Fig. 5

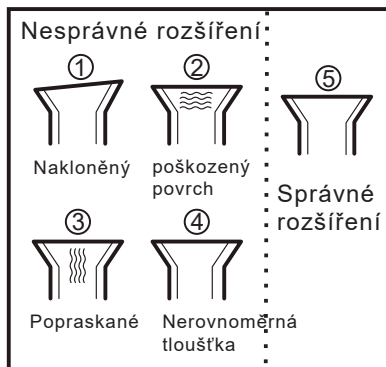

Fig. 6

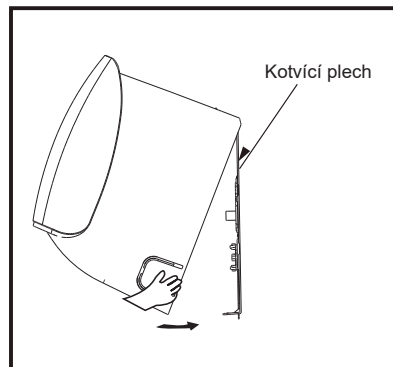
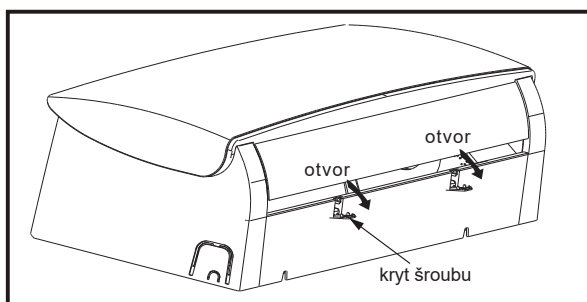

Fig. 7

## 4. Připojení potrubí k vnitřní jednotce

- 1) Zavěste jednotku na montážní desku (obr. 7).
- 2) Otevřete kryt šroubu podle obr. 8 a vyjměte šroub. Poté sejměte spodní panel, jak je znázorněno na obr. 9



Obr. 8

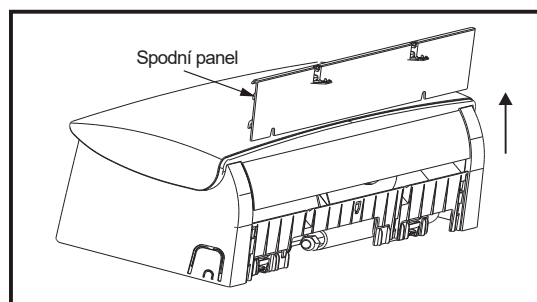

Obr. 9

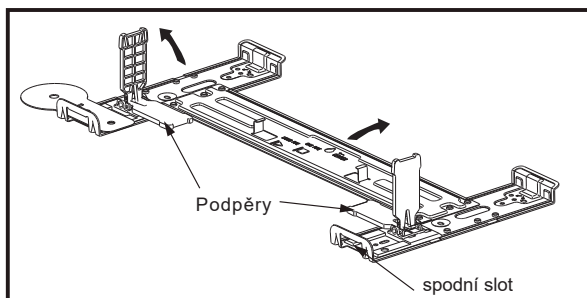

Fig. 10

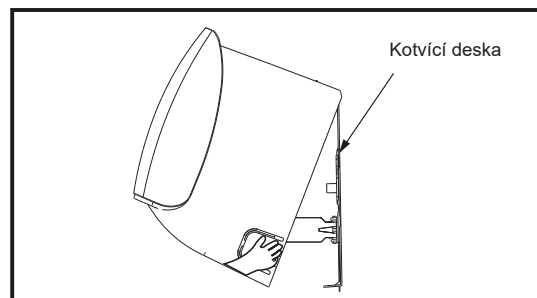

Fig. 11

- 3) Otevřete dvě podpěry na nástěnné desce o 90 stupňů, jak je znázorněno na obr. 10, a přesuňte jednotku krok za krokem, abyste dosáhli nejlepšího umístění (obr. 11)

# Pokyny k instalaci

## Instalace vnitřní jednotky

3) Viz obr. 12 jak připojit potrubí

Připojení potrubí:

- Připojte potrubí vnitřní jednotky pomocí dvou klíčů. Zvláštní pozornost věnujte povolenému kroutivému momentu, jak je znázorněno níže, abyste zabránili deformaci a poškození potrubí, spojek a matic.
- Nejprve utáhněte části prsty, teprve poté použijte klíče.

Model	Průměr potrubí	Kroutící moment	Rozměr matice	Minimální tloušťka stěny
7K,9K,12K,18K	Kapalinové potrubí (ø 6 mm nebo 1/4")	15~20N·m	17 mm	0,5 mm
24K	Kapalinové potrubí (ø 9,53 mm nebo 3/8")	30~35N·m	22 mm	0,6 mm
7K,9K,12K	Plynové potrubí (ø 9,53 mm nebo 3/8")	30~35N·m	22 mm	0,6 mm
18K	Plynové potrubí (ø 12 mm nebo 1/2")	50~55N·m	24 mm	0,6 mm
24K	Plynové potrubí (ø 16 mm nebo 5/8")	60~65N·m	27 mm	0,6 mm

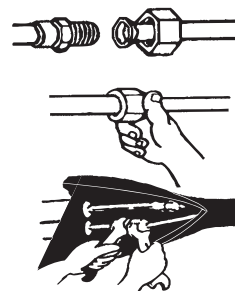

**⚠ Poznámka: Připojení potrubí by mělo být provedeno na vnější straně!**

- ✓ Vnitřní jednotka 18k je vybavena speciálním přepínačem. Díky tomu je možné připojit plynové potrubí o průměru 9,52 mm ke spojovacímu potrubí o průměru 12,7 mm. Je nainstalována vnější jednotka.
- ✓ Při demontáži potrubí za účelem přemístění nebo opravy klimatizace vždy vyměňte spojovací matici za novou stejné velikosti.
- ✓ Pokud se spojovací matice po úplném dotažení uvolní, vyměňte ji za novou.

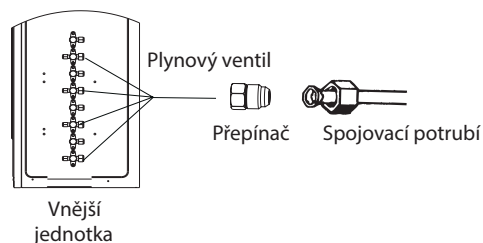

- **Izolace spojů potrubí:**  
Obalte spoje potrubí tepelným izolačním materiálem a poté vinylovou páskou.

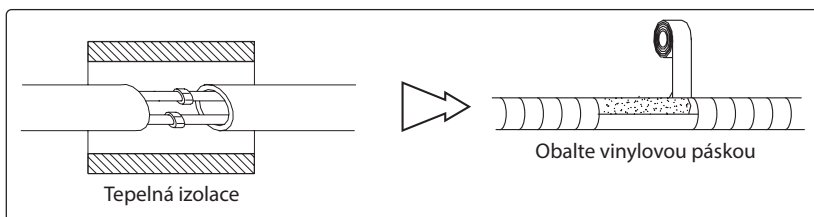

Obr. 13

- **Tepelná izolace potrubí:**
  - Umístěte odtokovou hadici pod potrubí.
  - Jako izolační materiál použijte polyetylenovou pěnu o tloušťce více než 6 mm.

Poznámka: Odtoková hadice není součástí dodávky.

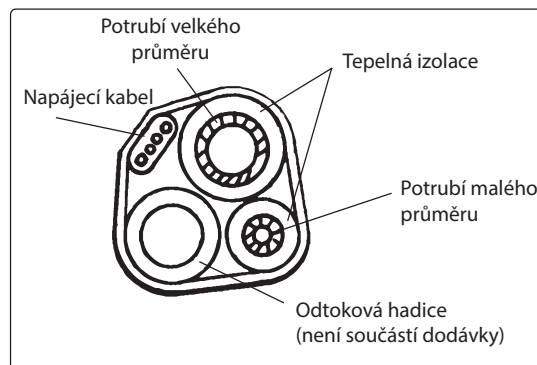

Obr. 14

# Pokyny k instalaci

## Instalace vnitřní jednotky

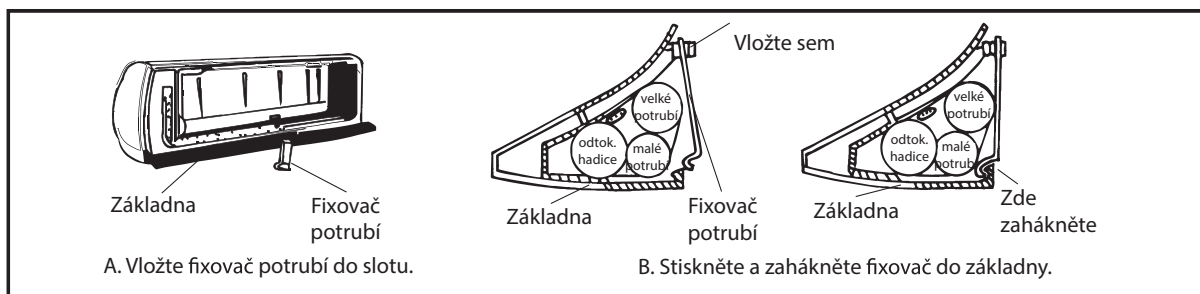

Obr. 15

### Poznámka:

- Odtoková hadice by měla mít alespoň mírný sklon pro jednoduchý odtok kondenzátu. Dbejte na to, aby odtoková hadice nebyla zamotaná, překroucená nebo netrčela ven. Konec odtokové hadice nesmí být ponořený ve vodě.
- Pokud je odtoková hadice vedena v blízkosti vnitřní jednotky, je nutné ji opatřit tepelnou izolací.
- Pokud je potrubí vedeno doprava, je nutné opatřit potrubí, napájecí kabel a odtokovou hadici tepelnou izolací a zafixovat je na zadní straně vnitřní jednotky.

6). Otevřete přední panel a kryt rozvodu kabeláže (Obr. 16), poté protáhněte napájecí kabel a kominikační kabel vodičí lištou elektrické skříňky (Obr. 17).

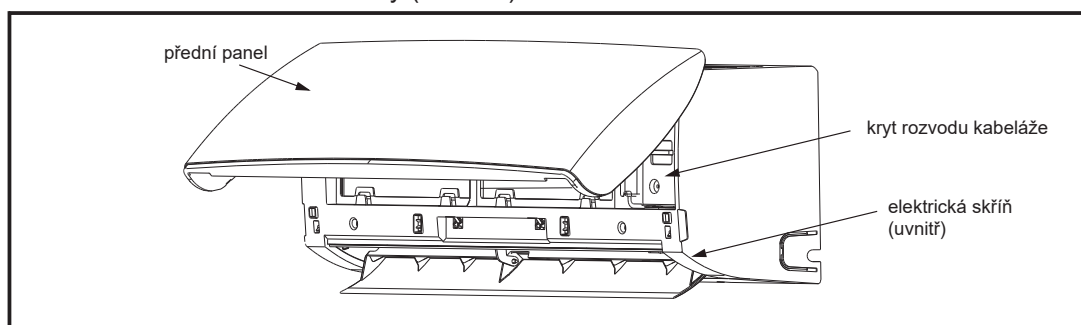

Obr. 16

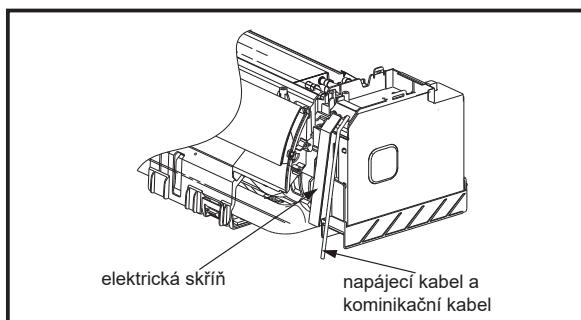

Obr. 17

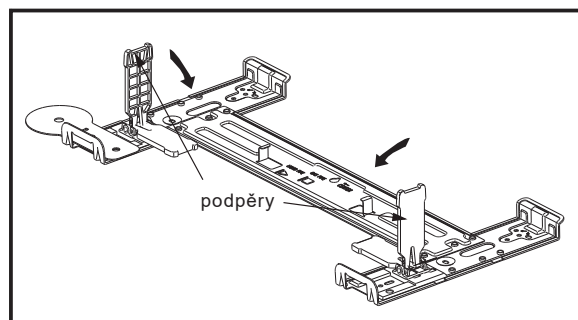

Obr. 18

7) Zavřete dvě podpěry na nástěnné montážní desce, jak je znázorněno na obr. 18. Potom posuňte jednotku krok za krokem, abyste dosáhli nejlepší instalace, a poté jednotku zatlačte do 2 spodních drážek (obr. 19).

**Poznámka:** Údaje v tomto návodu se mohou lišit od údajů pro klimatizaci, kterou jste vybrali.

# Pokyny k instalaci

## Instalace vnitřní jednotky

8) Nainstalujte přední panel na vnitřní jednotku, jak je znázorněno na Obr. 20, poté nainstalujte šroub a zavřete šroubový kryt.

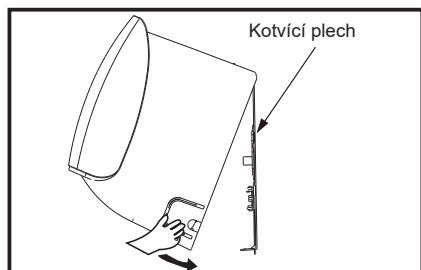

Obr. 19

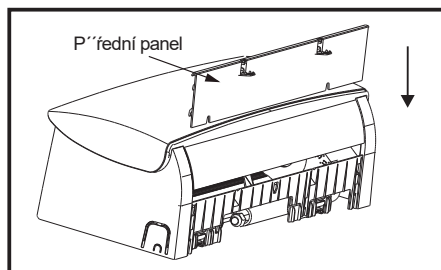

Obr. 20

## 5. Připojení napájecího kabelu

### Vnitřní jednotka

Připojte napájecí kabel do svorkovnice vnitřní jednotky ve stejném pořadí jako do vnější jednotky (Obr.21)

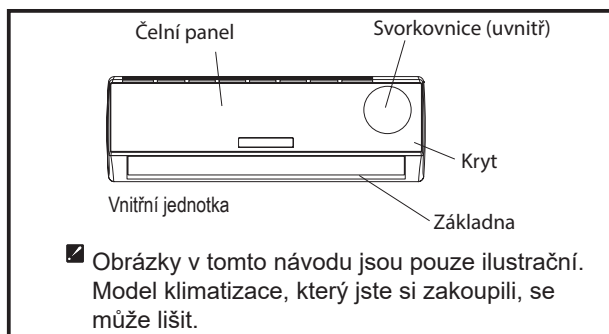

Obr. 21

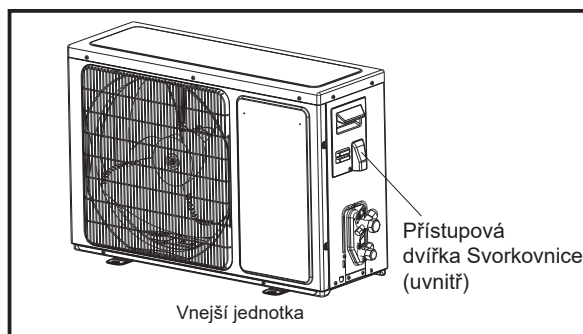

Obr. 22

### • Vnější jednotka

- 1) Odšroubujte přístupová dvířka elektrické části vnější jednotky tak, abyste měli přístup ke svorkovnici. Připojte kabel ke svorkovnici podle následujících pokynů.
- 2) Upevněte napájecí kabel v držáku a jednotlivé vodiče připojte ke svorkovnici.
- 3) Přišroubujte přístupová dvířka zpět na místo.
- 4) U modelu 24K je nutné nainstalovat elektrický jistič mezi zdroj napájení a jednotku. Musí být nainstalováno odpojovací zařízení, které v případě nutnosti odpojí všechna přívodní vedení.

### Upozornění:

1. Pro připojení klimatizace použijte samostatný napájecí obvod. Před připojením napájecího kabelu do svorkovnice si prohlédněte schéma elektroinstalace, které se nachází na vnitřní straně přístupových dvířek.
2. Ujistěte se, že tloušťka napájecího kabelu odpovídá zdroji napájení, ke kterému chcete klimatizaci připojit.
3. Ujistěte se, že vodiče jsou pevně připojené ke svorkovnici.
4. Pokud se klimatizace nachází ve vlhkých nebo mokřích prostorech, měli byste nainstalovat proudový chránič.

**Poznámka:** Údaje v tomto návodu se mohou lišit od údajů pro klimatizaci, kterou jste vybrali.

# Pokyny k instalaci

## Instalace vnitřní jednotky

### Specifikace kabelu

Specifikace kabelu spojujícího vnitřní a vnější jednotku	Čtyřžilový kabel o průměru 0,75 mm <sup>2</sup> v provedení 245 IEC 57 nebo H07RN-F.
Specifikace kabelu spojujícího vnitřní a vnější jednotku (pro model 7K~12K Mono Split)	Pětižilový kabel o průměru 1,0 mm <sup>2</sup> v provedení 245 IEC 57 nebo H07RN-F.
Specifikace kabelu spojujícího vnitřní a vnější jednotku (pro model 18K Mono Split)	Pětižilový kabel o průměru 1,5 mm <sup>2</sup> v provedení 245 IEC 57 nebo H07RN-F.
Specifikace kabelu spojujícího vnitřní a vnější jednotku (pro model 24K Mono Split)	Pětižilový kabel o průměru 2,5 mm <sup>2</sup> v provedení 245 IEC 57 nebo H07RN-F.

### Upozornění:

**Zástrčka napájecího kabelu musí zůstat dobře dostupná i po instalaci klimatizace, aby bylo možné odpojení klimatizace od elektrické sítě v případě potřeby. Pokud to není možné, je nutné nainstalovat dvoupólové vypínací zařízení s odstupem kontaktů alespoň 3 mm, které se nachází na dostupném místě.**

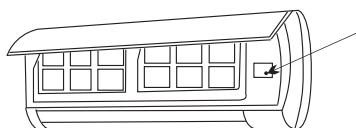

Svorkovnice

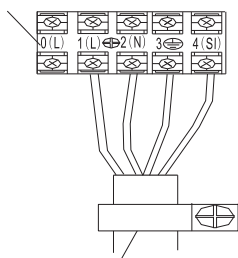

Spojovací kabel k vnější jednotce

**Varování: Před přístupem ke svorkám musíte nejprve odpojit všechny napájecí obvody.**

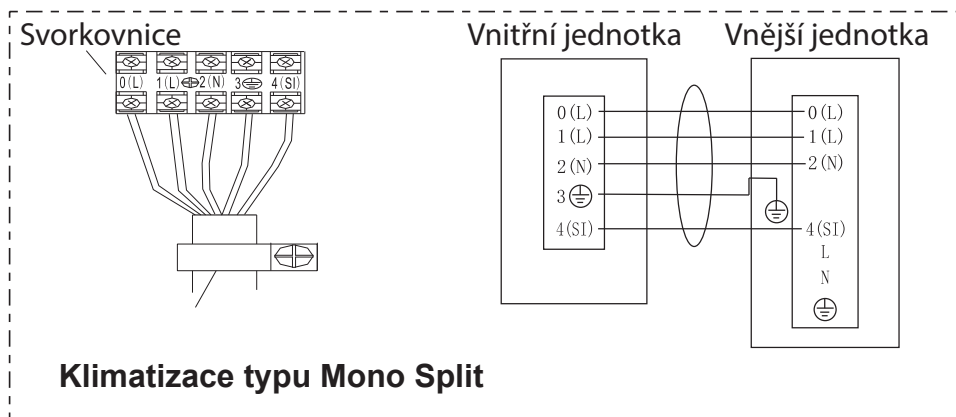
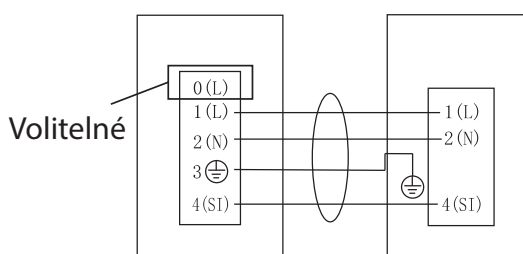

Klimatizace typu Mono Split



Schéma je pouze ilustrační. Řiďte se skutečnou svorkovnicí.

# Údržba

## ♦ Údržba čelního panelu

<p><b>1</b> Vytáhněte zástrčku napájecího kabelu ze zásuvky.</p> <p>Před vytažením zástrčky napájecího kabelu ze zásuvky nejprve vypněte klimatizaci</p> 	<p><b>2</b></p> <p>Uchopte čelní panel v místech označených jako „a“ a vytáhněte ho směrem ven.</p> 
<p><b>3</b> Otřete měkkým a suchým hadříkem.</p> <p>Pokud je čelní panel velmi znečištěný, použijte k jeho vyčištění vlhký hadřík.</p>  <p>K vyčištění použijte suchý a měkký hadřík.</p>	<p><b>4</b> K čištění spotřebiče nikdy nepoužívejte těkavé látky, jako je benzín nebo leštidlo.</p> 
<p><b>5</b> Na vnitřní jednotku nikdy nestříkejte vodu.</p>  <p>Nebezpečné! Úraz elektrickým proudem!</p>	<p><b>6</b> Znovu nainstalujte a zavřete čelní panel.</p> <p>Opětovně nainstalujte a zavřete čelní panel zatlačením na místech označených jako „b“ směrem dolů.</p> 

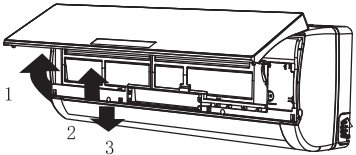
## ♦ Údržba vzduchového filtru

<p><b>1</b> Zastavte klimatizaci, odpojte ji od zdroje napájení a vyjměte vzduchový filtr.</p>  <p>1. Otevřete čelní panel. 2. Zepředu jemně zatlačte na rukojeť filtru. 3. Uchopte filtr za rukojeť a vysuňte ho.</p>	<p><b>2</b> Vyčistěte vzduchový filtr a nainstalujte ho zpět.</p> <p>Pokud je vzduchový filtr velmi znečištěný, použijte roztok vlažné vody s trochou čisticího prostředku. Po vyčištění nechte filtr uschnout ve stínu.</p> 
<p><b>3</b> Znovu zavřete čelní panel.</p> <p>☑ Pokud používáte klimatizaci ve velmi prašném prostředí, čistěte filtr každé dva týdny.</p>	<p>Doporučujeme čistit vzduchový filtr po cca 100 hodinách používání klimatizace.</p>

# Ochrana

## ◆ Provozní podmínky

### Provozní teplota

Teplota		Chlazení (DB/WB)*	Vytápění (DB/WB)*	Vysoušení (DB/WB)*
Vnitřní teplota	max	32°C/23°C	27°C/18°C	32°C/23°C
	min	21°C/15°C	20°C/15°C	18°C
Vnější teplota	max	43°C/26°C	24°C/18°C	43°C/26°C
	min	-15°C/-16°C	-15°C/-16°C	21°C

\* DB = suchý teploměr  
WB = mokrá teploměr

#### POZNÁMKA:

\* Pro správný provoz klimatizace je nutné nepřekračovat provozní teplotu. Pokud se pokusíte zapnout klimatizaci ve výše uvedených případech, ochranný prvek může klimatizaci vypnout.

\* Pro tropické klimatické pásmo (T3) je přednastavená teplota vypnutí 55 °C místo 43 °C. Teplota některých produktů je povolena mimo rozsah. Ve specifických situacích prosím konzultujte Váš nákup s prodejcem. Pokud klimatizace pracuje v režimu CHLAZENÍ nebo VYSOUŠENÍ dlouhou dobu s otevřenými dveřmi nebo okny v místnosti a relativní vlhkost je vyšší než 80 %, bude docházet k tvorbě většího množství kondenzátu. Tento kondenzát může odkapávat z výstupu vzduchu.

## ◆ Hluková zátěž

- Klimatizace tedy bude dobře upevněná a nebo docházet k přenosu zvuku nebo vibrací.
- Nainstalujte vnější jednotku tam, kde nebude vyfukovaný vzduch a provozní hluk rušit Vaše sousedy.
- Neumísťujte před výstup vzduchu jednotky žádné překážky. V opačném případě by proudící vzduch způsoboval nadměrný hluk.

## ◆ Vlastnosti ochranného prvku

1. Ochranný prvek bude pracovat v následujících případech:

- Pokud resetujete jednotku ihned poté, co klimatizace přestane pracovat, nebo se režim během provozu. Klimatizace zareaguje na změnu provozního režimu až po uplynutí 3 minut.
- Klimatizace může po připojení zdroje napájení a zapnutí začít pracovat až po uplynutí 20 sekund.

2. Pokud klimatizace přestane provádět veškeré operace, restartujte ji stisknutím tlačítka „ZAP./VYP.“ (ON/OFF). Pokud došlo ke deaktivaci nastaveného časovače, je nutné ho nastavit znovu.

## ◆ Vlastnosti režimu VYTÁPĚNÍ

Rozehřátí

Při spuštění režimu VYTÁPĚNÍ začne klimatizace vyfukovat vzduch až po uplynutí 2 až 5 minut. Nejprve se musí rozehřát výměník.

#### Odmrazování





V režimu **VYTÁPĚNÍ** bude klimatizace odmrázovat vnější jednotku automaticky, aby se zvyšovala efektivnost. proces odmrázování trvá obvykle 2 až 10 minut. Během odmrázování jsou ventilátory vypnuté. Po dokončení procesu odmrázování se klimatizace přepne zpět do režimu **VYTÁPĚNÍ**.

**Poznámka: Režim vytápění NENÍ k dispozici u modelů s provedením pouze pro chlazení.**

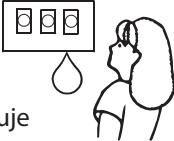

# Řešení problémů

V následujících případech se nemusí jednat o poruchu. Pokud klimatizace nefunguje, vždy si prosím nejprve přečtete následující tabulku. Pokud se Vám nepodaří problém odstranit kontaktujte zákaznický servis.

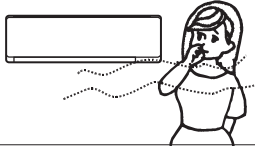
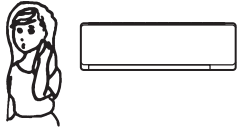
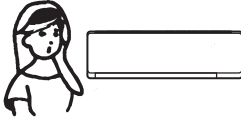
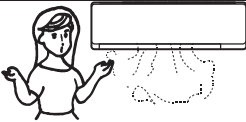
Problém	Analýza																									
 <p>Klimatizace nepracuje</p>	<p>Aktivovaný ochranný prvek nebo vadná pojistka. Vyčkejte 3 minuty a poté klimatizaci znovu zapněte. Ochranný prvek může na rátkou dobu blokovat spuštění klimatizace. Baterie v dálkovém ovladači jsou vybité. Zástrčka napájecího kabelu není správně zasunutá do zásuvky.</p>																									
 <p>Klimatizace nechladí ani netopí</p>	<ul style="list-style-type: none"> <li>• Vzduchový filtr je znečištěný.</li> <li>• Vstupy a výstupy vzduchu klimatizace jsou zablokované.</li> <li>• Špatně nastavená teplota.</li> </ul>																									
 <p>Klimatizace nereaguje na ovládání</p>	<ul style="list-style-type: none"> <li>• Pokud se v okolí nachází silný rušivý zdroj (z nadměrného výboje statické elektřiny nebo abnormalita napájení), odpojte klimatizaci od napájení a po uplynutí 2 až 3 sekund ji znovu připojte.</li> </ul>																									
 <p>Nereaguje okamžitě na změnu</p>	<ul style="list-style-type: none"> <li>• Při změně provozního režimu během provozu může trvat až 3 minuty, než se provozní režim změní.</li> </ul>																									
 <p>Zápach</p>	<ul style="list-style-type: none"> <li>• Klimatizace může nasávat zápach z cigaret, nábytku apod. a vyfukovat ho do prostoru.</li> </ul>																									
 <p>Zvuk proudící vody</p>	<ul style="list-style-type: none"> <li>• Tento zvuk může vydávat chladivo proudící v chladicím systému. Nejedná se o poruchu.</li> <li>• V režimu vytápění můžete tento zvuk uslyšet během odmrazování.</li> </ul>																									
 <p>Je slyšet cvakání</p>	<ul style="list-style-type: none"> <li>• Tento zvuk můžete slyšet během práce expanzního ventilu z důvodu změny požadované teploty v místnosti.</li> </ul>																									
 <p>Z výstupu vzduchu vychází mlha</p>	<ul style="list-style-type: none"> <li>• Mlha se může vytvářet během CHLAZENÍ nebo VYSOUŠENÍ, když se místnost velmi ochladí.</li> </ul>																									
<p>Kontrolka provozu kompresoru svítí červeně a ventilátor vnitřní jednotky se zastavil.</p>	<ul style="list-style-type: none"> <li>• Klimatizace se přepíná do procesu odmrazování. Po dokončení procesu, který trvá max. deset minut, tato kontrolka zhasne.</li> </ul>																									
<p>Rušení režimů Všechny vnitřní jednotky jsou připojeny k jedné vnější jednotce. Proto lze vnější jednotku provozovat pouze ve stejném režimu jako jednotky vnitřní (chlazení nebo vytápění). Pokud pro vnitřní jednotky nastavíte jiný režim, než ve kterém pracuje vnější jednotka, dojde k rušení režimů, viz tabulka vpravo.</p>	<table border="1"> <thead> <tr> <th></th> <th>chlazení</th> <th>vysoušení</th> <th>vytápění</th> <th>ventilátor</th> </tr> </thead> <tbody> <tr> <th>chlazení</th> <td>√</td> <td>√</td> <td>X</td> <td>√</td> </tr> <tr> <th>vysoušení</th> <td>√</td> <td>√</td> <td>X</td> <td>√</td> </tr> <tr> <th>vytápění</th> <td>X</td> <td>X</td> <td>√</td> <td>X</td> </tr> <tr> <th>ventilátor</th> <td>√</td> <td>√</td> <td>X</td> <td>√</td> </tr> </tbody> </table> <p>√ -- běžný provoz X -- rušení režimů</p>		chlazení	vysoušení	vytápění	ventilátor	chlazení	√	√	X	√	vysoušení	√	√	X	√	vytápění	X	X	√	X	ventilátor	√	√	X	√
	chlazení	vysoušení	vytápění	ventilátor																						
chlazení	√	√	X	√																						
vysoušení	√	√	X	√																						
vytápění	X	X	√	X																						
ventilátor	√	√	X	√																						

Vnější jednotka vždy pracuje ve stejném režimu jako první vnitřní jednotka. Pokud nastavíte vnější jednotku na režim následující vnitřní jednotky, tříkrát zazní akustický signál. Rozdílný provozní režim vnější jednotky a vnitřních jednotek zapříčiní automatické vypnutí vnitřních jednotek.

# Popis jednotlivých částí

## Vnitřní jednotka

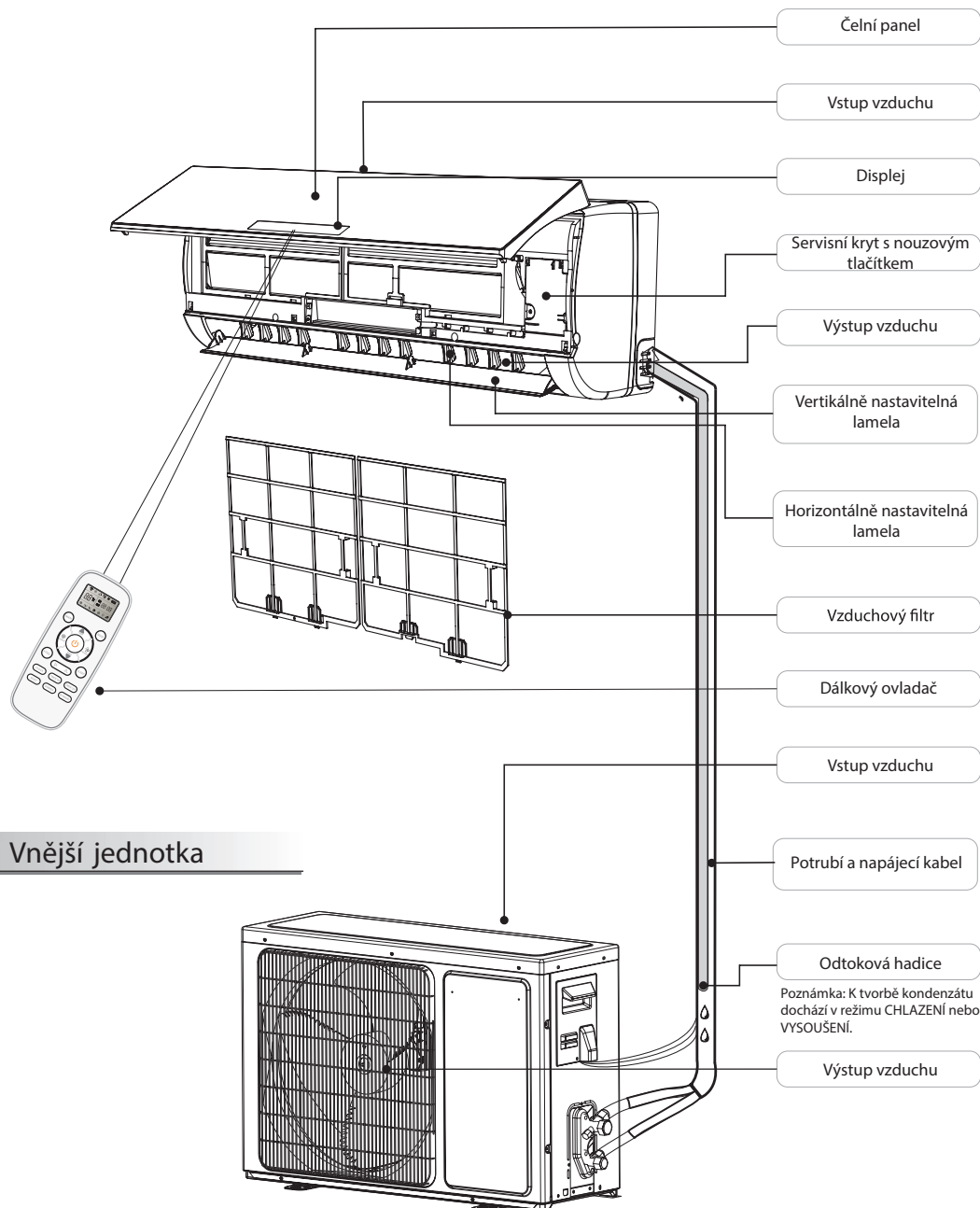

## Vnější jednotka



Obrázky v tomto návodu představují běžný model. Tvar a provedení Vaší klimatizace se mohou od těchto vyobrazení lišit.

# Disolej vnitřní jednotky

## Kontrolka teploty

88

Zobrazuje nastavenou teplotu. Po 200 hodinách provozu se na displeji zobrazí „FC“. Klimatizace tak upozorňuje na nutnost vyčištění filtru. Po vyčištění filtru stiskněte tlačítko pro resetování upozornění na čištění filtru, které se nachází na vnitřní jednotce za čelním panelem. (volitelné)



Kontrolka provozu.

Rozsvítí se po spuštění klimatizace.

Bliká, pokud se klimatizace nachází v režimu odmrazování.



Kontrolka časovače

Svítlí, pokud je nastavený časovač.



Kontrolka režimu spánku

Svítlí, pokud klimatizace pracuje v režimu spánku.



Kontrolka kompresoru

Svítlí během provozu kompresoru.

DA/DH serie

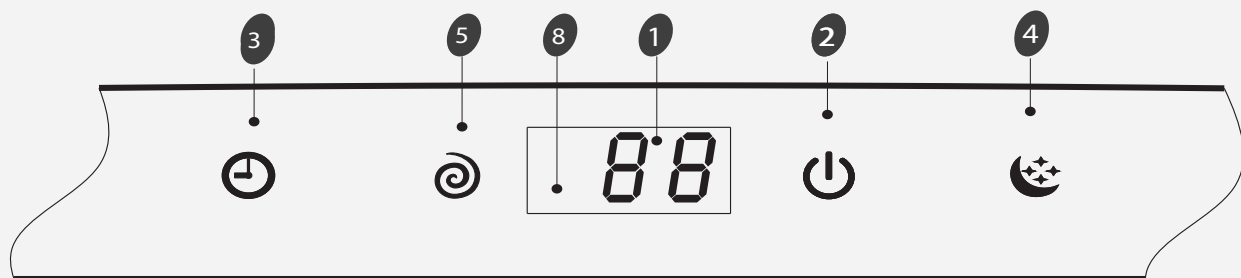

☑ Symboly se mohou lišit v závislosti na konkrétním modelu, funkce jsou však stejné.

# Disolej vnitřní jednotky

BD/DC/DJ/DK serie

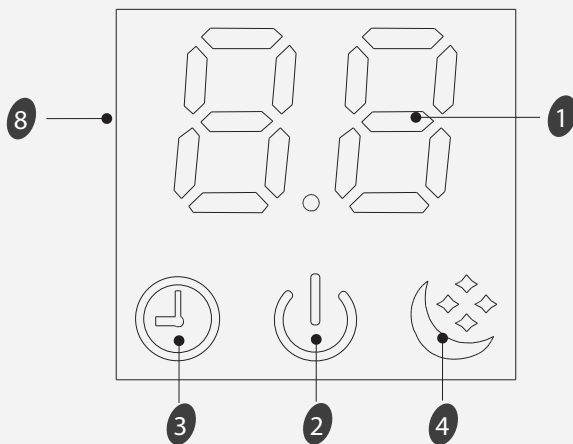

Nouzové tlačítko

A

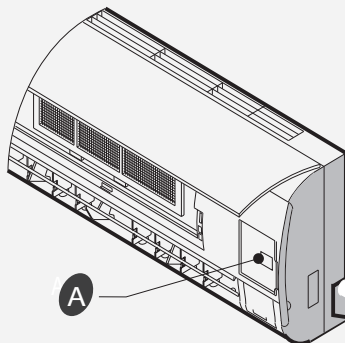

ON/OFF „ZAP./VYP.“ (ON/OFF) Toto tlačítko slouží k zapnutí nebo vypnutí klimatizace.

## FOR THE MULTI SYSTEM

OFF Stisknutím tohoto tlačítka můžete okamžitě vypnout jednotku.

Nucené CHLAZENÍ: Stisknutím a podržením tohoto tlačítka po dobu 5 sekund můžete donutit jednotku k provozu v režimu chlazení při vysoké rychlosti ventilátoru. V tomto režimu bude jednotka ignorovat teplotu v místnosti.

☑ Symboly se mohou lišit v závislosti na konkrétním modelu, funkce jsou však stejné.

# Displej vnitřní jednotky

## F-plyny Instrukce

Tento produkt obsahuje skleníkové plyny, na které se vztahuje Kjótský protokol.

Model	Customer	Chladivo	GWP	hmotnost chladiva	CO <sub>2</sub> equivalent (tuna)
AST-09UW4RVE **00	**25VE 0*	R32	675	0.59	0.398
AST-12UW4RVE **00*	**35VE 0*	R32	675	0.76	0.513
AST-18U*4RXA**00*	**50XA0*	R32	675	1.20	0.810
AST-24U*4RBB**00*	**70BB0*	R32	675	1.44	0.972
AST-18U*4RXA**03*	**50XA0*	R32	675	1.20	0.810
AST-24U*4RBB**05*	**70BB0*	R32	675	1.44	0.972

# Příloha dokumentů

- Tímto společnost Hisense (Guangdong) Air Conditioning Co., Ltd. prohlašuje, že tato klimatizace je v souladu se základními požadavky a dalšími příslušnými ustanoveními směrnice 2014/53/EU. Pro úplné prohlášení o shodě (DoC), viz přiložený list.

## RED prohlášení o shodě (DoC)

Jedinečná identifikace tohoto DoC: .....

**My,**

Společnost Hisense (Guangdong) Air Conditioning Co., Ltd.  
8 Hisense Road, Advanced Manufacturing Jiangsha Demonstration  
Jiangmen City, provincie Guangdong, ČÍNSKÁ LIDOVÁ REPUBLIKA

### **Prohlašujeme na naši výhradní odpovědnost, že produkt:**

Název produktu: Klimatizace splitového typu

typ nebo model: Viz seznam modelů produktů na další stránce

relevantní doplňující informace: .....

**ke kterému se toto prohlášení vztahuje, je v souladu se základními požadavky a dalšími příslušnými požadavky směrnice RED (2014/53/EU). Výrobek je ve shodě s následujícími normami a/nebo jinými normami.**

ZDRAVÍ a BEZPEČNOST (Art. 3(1)(a)); EN 62311:2008,

EN 60335-2-40:2003/A11:2004/A12:2005/A1:2006/A2:2009/A13:2012,

EN 60335-1:2012/A11:2014/A13:2017, EN 62233:2008

EMC (Art. 3(1)(b)): EN 55014-1:2017,

EN 61000-3-2:2014

EN 55014-2:2015

EN 61000-3-3:2013

SPEKTRUM (Art. 3(2)):

ETSI EN 300 328 V2.1.1 (2016-11).

ETSI EN 301 489-1 V2.1.1 (2017-02),

ETSI EN 301 489-17 V3.1.1 (2017-02).

OSTATNÍ (včetně čl. 3(3) a dobrovolných specifikací):

EN50581:2012. (EU) č. 206/2012

Omezení platnosti (pokud existuje):.....

Doplňující informace:

Technická dokumentace v držení:

Hisense (Guangdong) Air Conditioning Co., Ltd.

Místo a datum vydání (tohoto prohlášení o shodě):.....

Podepsáno výrobcem nebo za něj.....

Jméno (v tisku):..... 罗国星

Titul:.....